

یخچال و فریزر دوقلو Twin Ref & Frz



راهنمای استفاده از محصول

۲	سختی با خریدار
۲	علایم و نشانه های کاربردی دفترچه راهنما
۲	دستور العمل های مربوط به ایمنی دستگاه
۴	باز یافت
۵	حمل و نقل دستگاه
۶	نصب
۸	پیش از شروع به کار اولیه
۸	راه اندازی (اتصال به برق شهر)
۹	شروع به کار اولیه
۹	خاموش کردن دستگاه به مدت طولانی
۱۰	معرفی محصول
۱۳	راهنمای استفاده از برد کنترل (نمایشگر نوع ۱)
۱۴	راهنمای استفاده از برد کنترل
۱۶	نحوه خارج کردن کشوها و طبقات
۱۷	تعویض لامپ کابین فریزر
۱۷	تعویض لامپ کابین یخچال
۱۸	نحوه اتصال شیلنگ های آبریز و یخساز
۱۸	نحوه پر کردن تانک آبریز
۱۸	قفل پدال آبریز
۱۹	یخساز اتوماتیک
۱۹	یخساز دستی
۲۰	صداها و گرمای حین کار
۲۱	تمیز کردن و نگهداری
۲۲	منجمد کردن مواد غذایی
۲۳	روش انجام بعضی از مواد غذایی در فریزر
۲۳	نگهداری مواد منجمد
۲۴	نکات مربوط به صرفه جویی در مصرف انرژی
۲۴	برفک زدایی
۲۵	تقویم زمان بندی انجام
۲۷	مقررات و استاندارد ها
۲۷	اصطلاحات فنی
۲۷	عیب یابی اولیه دستگاه
۳۰	خدمات مشتری
۳۱	مشخصات فنی محصول



شهباز سرویس

shahbazservice.com

مشتری گرامی

با تشکر از حسن انتخاب شما خواهشمندیم پیش از استفاده از دستگاه جدید، دفترچه را با دقت مطالعه نمایید. این دستورالعمل حاوی اطلاعات مهمی در زمینه استفاده ایمن، نصب و مراقبت از دستگاه حاضر می باشد. در صورت بی توجهی به توصیه ها و هشدارهای مندرج، هر گونه مسئولیتی از تولید کننده ساقط می گردد.

لطفاً در حفظ و نگهداری این دفترچه کوشا باشید.

علائم و نشانه های کاربردی دفترچه راهنما

تذکراتی که برای ایمنی خودتان و یا کارکرد مناسب دستگاه حائز اهمیت هستند به شکل مثلث اخطار به و یا کلمات نشانگر این امر (**اخطار!**، **تذکر!**، **توجه!**) مورد تاکید قرار گرفته اند.



این علامت به صورت دستورالعمل های شماره بندی شده، شما را در جهت کار با دستگاه به صورت گام به گام هدایت می نمایند.



اطلاعات اضافی مرتبط به کار و کاربردهای عملی دستگاه با این علامت نشان داده شده اند.



این علامت نشان دهنده توصیه و تذکراتی است که در ارتباط با صرفه جویی در مصرف انرژی و مسائل زیست محیطی مربوط به دستگاه می باشد.



توضیحات مربوط به اصطلاحات فنی مورد استفاده در دستورالعمل، مترادفها و در بخش اصطلاحات فنی ارایه شده است.



شهباز سرویس

دستورالعمل های مربوط به ایمنی دستگاه ایمنی این محصول مطابق با استانداردهای شناخته شده و قوانین مربوط به آن دستگاه می باشد. با وجود این لازم

است با این دستورالعمل ها آشنا شوید.

استفاده صحیح از دستگاه

● دستگاه شما برای استفاده خانگی طراحی شده است. این دستگاه برای انجماد یا نگهداری مواد غذایی به صورت تازه و نیز تهیه یخ مناسب می باشد. تولید کننده هیچگونه مسئولیتی در قبال خسارات ناشی از استفاده نامناسب دستگاه برای مقاصد غیر از مقاصد طراحی شده بر عهده ندارد.

● افراد با قابلیت های محدود جسمی، احساسی یا فکری (از جمله کودکان)، یا افرادی که فاقد تجربه و دانش کافی هستند نباید از این دستگاه استفاده کنند، مگر اینکه به آن ها تعلیمات کافی داده شده باشد و در استفاده از دستگاه تحت سرپرستی و نظارت فردی قرار داشته باشند.



● کودکان نباید با دستگاه بازی کنند.

● در هنگام نصب وسیله مطمئن شوید بند تغذیه (کابل دوشاخه) گیر کرده و یا آسیب دیده نباشد.

● در صورتیکه از سیم رابط منبع تغذیه برق استفاده می کنید، پریز اتصال دوشاخه برق دستگاه را پشت دستگاه

قرار ندهید.

اعمال هرگونه تغییر در مدار الکتریکی یا سایر موارد مربوط به ایمنی دستگاه مجاز نمی باشد.



- در صورتیکه شما از دستگاه به صورت تجاری و یا برای مقاصد غیر از نگهداری مواد غذایی منجمد و یا تازه استفاده می کنید، خواهشمند است که تمامی مقررات قانونی مربوط به کار بادستگاه را رعایت نمائید.

پیش از شروع به کار اولیه

- دستگاه را از لحاظ خسارات ناشی از حمل و نقل، بررسی نمائید. تحت هیچ شرایطی دستگاه معیوب را به برق متصل نکنید! در صورت وجود خسارت، لطفاً با خدمات پس از فروش تماس حاصل نمائید.

ایمنی مربوط به کودکان

- به کودکان اجازه ندهید با وسایل برقی بازی کنند.
- در صورت وجود دستگاه قدیمی و جایگزین کردن دستگاه جدید، برق آن را غیر فعال کنید و از دسترس کودکان دور نگهدارید. خطر خفگی و محبوس شدن (به هنگام بازی کودکان) وجود دارد.
- مواد مربوط به بسته بندی دستگاه (برای مثال روکش ها، فوم ها) می توانند برای کودکان خطر آفرین باشند. خطر خفگی! خطر مسمومیت! مواد مزبور را از دسترس کودکان دور نگه دارید!



⚠ کار روزانه

- قوطی های حاوی گازهای فشرده و یا مایعانی که در دستگاه تعبیه شده اند، از طریق تماس با سرما دچار نشتی شوند، از قرار دادن آن ها در داخل وسیله خودداری نمائید. خطرات انفجار!
- بطری ها و قوطی های کنسرو را نمی توان در داخل محفظه فریزر قرار داد آن ها می توانند در زمانیکه محتویات آن منجمد می شود دچار ترکیدگی شده و یا حتی در صورت تکان محتویات مربوطه حاوی اسید کربنیک باشند، منفجر شوند! هرگز آب گاز دار، آب میوه، مایع شوینده و یا سایر مایعات را داخل دستگاه نریزید.
- هرگز مواد منجمد را با دستان مرطوب لمس نکنید. زیرا دست ها ممکن است به مواد منجمد بچسبند.
- هیچگونه ابزار مکانیکی (چاقو یا اشیاء نوک تیز) و یا دیگر ابزار مصنوعی (ششوار) برای تسریع در آب شدن یخ و یا کندن یخ چسبیده شده به کابین داخلی، مورد استفاده قرار ندهید، مگر آنکه ابزار مزبور توسط تولید کننده توصیه شده باشند.
- از به کار انداختن دستگاه های برقی در داخل دستگاه، که از سوی تولید کننده مورد تأیید قرار نگرفته خودداری نمائید. (برای مثال یخسازهای برقی، مخلوط کن ها و...).
- قرار دادن مواد منجمد بر روی سقف دستگاه منجر به تشکیل میعاناتی (قطرات آب) در زیرسقف می شود که در صورت نفوذ این میعانات به داخل برد الکترونیکی نصب شده بر روی سقف، دستگاه دچار اتصال شده و سبب سوختن برد می شود.
- پیش از تمیز کردن دستگاه آن را خاموش کرده و دو شاخه را از جریان برق جدا نمائید و یا اینکه فیوز مربوطه را قطع کنید.
- برای آنکه به کارکرد دستگاه صدمه ای وارد نشود هرگز منافذ تهویه را نیپوشانید و یا آن ها را مسدود ننمائید.

- در زمان جدا کردن دو شاخه نباید از قسمت کابل اقدام به کشیدن نمائید.
- مواد غذایی داخل کابین یخچال را به صفحات سردساز نچسبانید، زیرا باعث یخ زدگی در محل تماس می شود.

موارد ایمنی در صورت کارکرد نامناسب دستگاه

- در صورتیکه عیبی در کار دستگاه ملاحظه شود، ابتدا به بخش عیب یابی اولیه دستگاه مراجعه نمائید. در صورتیکه دستورالعمل‌های موجود در این بخش کافی نبودند، لطفاً با قسمت خدمات مشتری ما برای امور تعمیرات تماس بگیرید و کار دیگری بر روی دستگاه خود انجام ندهید.
- دستگاه باید توسط پرسنل آموزش دیده و مجرب تعمیر شود. دستکاری توسط افراد متفرقه و آموزش ندیده ممکن است منجر به آسیب اساسی دستگاه شود. لطفاً با قسمت خدمات مشتری ما برای امور تعمیراتی تماس حاصل نمائید.

باز یافت



اطلاعات مربوط به بسته بندی دستگاه

- مواد بسته بندی دستگاه خود را بصورت صحیح باز نکنید. مواد بسته بندی برای محیط زیست فاقد ضرر بوده و می توانند باز یافت شوند.
- قسمت‌های مقوایی از کاغذ تهیه شده‌اند و بایستی در محل‌هایی که به منظور باز یافت زباله های کاغذی در نظر گرفته شده، قرار گیرند.
- مواد پلاستیکی (از قبیل کاور جعبه) برای حفظ زیست محیطی جهت دفع آن بایستی تحویل مأمورین باز یافت گردد.

shahbazservice.com

دستگاه‌های قدیمی

بدلیل زیست محیطی، دستگاه‌های سردکننده بایستی بطور مناسب باز یافت شوند.



- **خطار -** پیش از اسقاط، دستگاه‌های قدیمی را غیر قابل استفاده نمائید، دو شاخه را از دستگاه جدا نمائید، کابل برق را ببرید، هرگونه دريچه مربوط به قفل‌ها را برداشته و یا نابود کنید، درب‌های محصول را جدا کنید این امر، خطر اینکه کودکان در هنگام بازی خود را در داخل دستگاه حبس نمایند (خطر خفگی!) و یا اینکه خود را در دیگر موقعیت‌های خطر آفرین قرار دهند، از میان می برد.
- **خطار -** چنانچه در دستگاه‌های باز یافتی از گاز منبسط کننده سیکلوینتان استفاده شده باشد، توجه داشته باشید که این گاز قابل اشتعال می باشد و فوم موجود در این دستگاه‌ها بایستی سوزانده یادر مجاورت شعله قرار داده شود.



برداشتن حفاظ حمل و نقل

دستگاه برای محافظت بیشتر در هنگام حمل و نقل، بسته‌بندی شده است. پیش از جابه‌جایی به نکات زیر توجه نمایید:

- ۱- تسمه بسته‌بندی روی کارتن را جدا کرده و کارتن را از روی دستگاه خارج نمایید.
- ۲- نایلون را از روی دستگاه جدا نمایید.
- ۳- اگر درب دستگاه توسط نوار چسب به بدنه متصل شده است، نوار مربوطه را از روی درب بردارید.
- ۴- تمامی نوار چسب‌ها را از داخل دستگاه بردارید. (آثار به جا مانده از چسب را می‌توانید با الکل پاک نمایید)
- ۵- دو نفر برای حمل دستگاه مورد نیاز می‌باشند. دستگاه را همانند شکل محکم بگیرید و آن‌گاه آن را حمل نمایید.

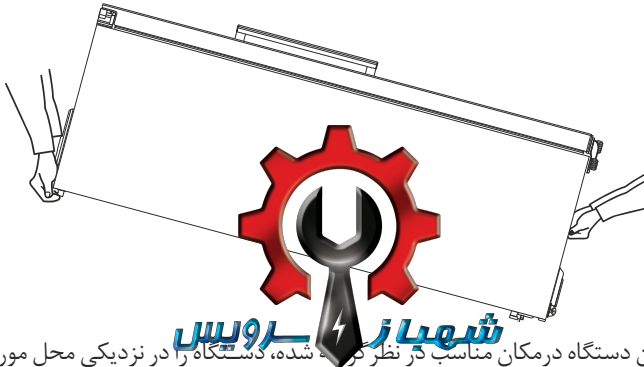

چرخ‌ها برای قرار دادن دستگاه در مکان مناسب در نظر گرفته شده، دستگاه را در نزدیکی محل مورد نظر فرود آورید. آنگاه بالای درب را کمی بسمت عقب فشار داده تا قسمت جلوی دستگاه از زمین فاصله بگیرد. در نتیجه این عمل وزن دستگاه به غلطک‌های پشت منتقل شده و دستگاه را می‌توان به سهولت حرکت داد.

اخطار - بعد از قرار دادن یخچال در محل مناسب می‌بایست حداقل ۳ ساعت صبر کنید تا روغن موجود در کمپرسور که بر اثر ارفاقی کردن دستگاه به سمت کندانسور حرکت کرده به محل اولیه خود بازگردد. سپس می‌توانید دستگاه را به جریان برق متصل کنید.



اگر دستگاه حاوی سردکننده R 600 a باشد با محیط زیست سازگاری داشته ولی قابل اشتعال است، در هنگام انتقال و نصب دستگاه باید بسیار دقت شود تا هیچ یک از مدارهای سردکننده صدمه نبیند.

به مسیر گردش مبرد آسیب نرسانید نشت ماده سردکننده از لوله‌ها باعث آتش‌سوزی یا جراحت چشم می‌شود، در صورت مشاهده نشت از به کار بردن آتش و یا منابع آتش‌زا خودداری نموده و اتاقی که دستگاه در آن نصب شده است را به مدت چند دقیقه تهویه نمایید.



نصب

مکان نصب

دستگاه بایستی در محل دارای تهویه مناسب و خشک راه اندازی شود. و تکرر در بازم یزان شدن درب ، متأثر شوند.

احتیاط! دستگاه می بایست در محلی نصب گردد که دارای سیم اتصال به زمین (ارت) باشد.



● به منظور جلوگیری از ایجاد ترکیب گاز - هوا قابل اشتعال، در صورت مشاهده نشت از سیکل تبرید، پنجره و دربها را باز کنید و با حوله خیس هوای داخل اتاق را به بیرون هدایت کنید .

● اندازه اتاق محل نصب دستگاه ، باید متناسب با میزان گاز مبرد محصول در نظر گرفته شود .



اتاقی که یخچال یا فریزر در آن نصب شده است ، می بایست به ازای هر ۸ گرم گاز مبرد R600a ، یک متر مکعب وسعت داشته باشد .

مقدار گاز مبرد داخل یخچال و فریزر شما ، بر روی پلاک شناسایی در داخل محصول نصب شده است.

مصرف انرژی و عملکرد بهینه دستگاه تحت تاثیر دمای محیط محل نصب می باشد.



بنابراین دستگاه بایستی :

- در معرض نور مستقیم خورشید نباشد.
- در نزدیکی رادیاتور های حرارتی، اجاق گاز یا دیگ های گرم حرارتی نصب نشود.
- دماهای داخلی یخچال یا فریزر ممکن است متاثر شود مانند مکان وسیله برودتی ، دمای محیط ، و تکرر در باز شدن درب ، متأثر شوند.



شهباز سرویس

● تنها در مکانی نصب شود که دمای محیطی مناسب با کلاس بندی آب و هوایی طراحی شده برای دستگاه باشد. کلاس بندی آب و هوایی را می توان بر روی پلاک مشخصات که در قسمت راست و در داخل دستگاه

shahbazservice.com

وجود دارد ملاحظه نمود.

جدول زیر نشان می دهد که چه دمای محیطی برای هر یک از کلاس بندی های آب و هوایی مناسب می باشد :

کلاس بندی آب و هوایی	نماد شناسایی	محدوده دمایی محیط
نیمه معتدله	SN	۱۰ تا +۳۲ درجه سانتیگراد
معتدله	N	۱۶ تا +۳۲ درجه سانتیگراد
نیمه گرمسیری	ST	۱۶ تا +۳۸ درجه سانتیگراد
گرمسیری	T	۱۶ تا +۴۴ درجه سانتیگراد

● در صورتیکه نصب دستگاه در نزدیکی منابع حرارتی اجتناب ناپذیر باشد، حداقل فواصل ذیل بایستی در اطراف دستگاه رعایت شوند:

■ ۳ سانتیمتر برای اجاق های برقی

■ ۳۰ سانتیمتر برای شعله های حرارتی سوخت های فسیلی

■ ۵ سانتیمتر برای سایر وسایل

در صورتیکه فواصل فوق الذکر ممکن نباشند، قرار دادن پوششی عایق ما بین اجاق گاز و دستگاه لازم می باشد.

دستگاه نیاز به تهویه دارد

هوا از زیر درب و از طریق درزهای تهویه در قسمت زیرین وارد شده و از بالا و در طول دیواره پشتی خارج می گردد.
برای تضمین گردش هوا هرگز منافذ تهویه را نپوشانید و یا آن ها را مسدود نکنید.

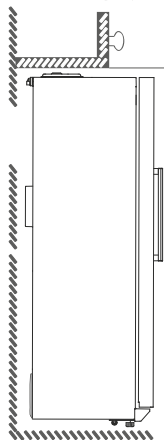

حداکثر فضای مورد نیاز جهت نصب دستگاه

در شکل زیر، حداکثر فضای خارجی مورد نیاز (بر حسب متر) جهت باز شدن درب های یخچال و فریزر را ملاحظه می کنید. بدیهی است در انتخاب محل استقرار دستگاه اینبعاد بایستی مورد توجه قرار گیرند.

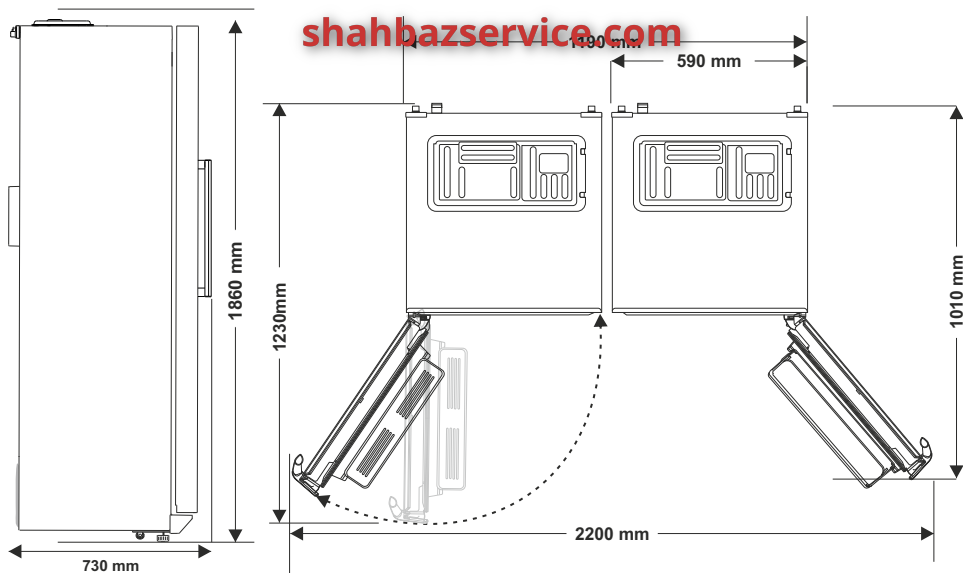

تنظیم و ترازبندی دستگاه

انتخاب محل مناسب برای قرار دادن دستگاه در کارایی و طول عمر آن بسیار موثر می باشد.  دستگاه بایستی دارای زیربنای ثابت و تراز باشد. لطفاً ناصافی کف را با استفاده از دو پایه موجود در جلو دستگاه تنظیم کنید.

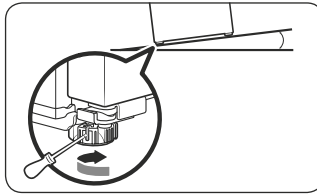

پیش از شروع به کار اولیه

 لطفاً داخل دستگاه و تمام وسایل مربوطه را پیش از شروع به کار اولیه تمیز کنید. (بخش تمیز کردن و نگهداری را ملاحظه کنید)

● برای راه اندازی، دستگاه بایستی به صورت صحیح نصب گردد. توجه داشته باشید قبل از نصب ولتاژ و فرکانس شبکه مطابق با مشخصات ذکر شده در پلاک مشخصات دستگاه باشد.

 **توجه!** دستگاه می بایست حتماً در محلی دارای سیستم ارت است نصب شود.

راه اندازی (اتصال به برق شهر)

 به منظور جلوگیری از احتمال برق گرفتگی دوشاخه ای این دستگاه مجهز به سیم اتصال زمین (ارت) می باشد. بنابراین می بایست از پریزی استفاده نمایید که دارای سیم اتصال زمین باشد.

● در جهت ایمنی و حفاظت کامل دستگاه، سیم اتصال زمین را به پریز متصل کنید.  در حادقل ۱۰ آمپری تعبیه شود.

 **هشدار!** هنگام نصب وسیله مطمئن شوید کابل تغذیه، گیر کرده یا آسیب دیده نباشد.

● بهتر است دوشاخه دستگاه مستقیماً به برق وصل شود. از به کار بردن سیم‌های رابط یا سه راهی که وسیله برقی دیگری از آن استفاده می کند پرهیز نمائید.

● در صورتیکه ناچار به استفاده از سیم رابط هستید مقطع سیم‌های رابط بایستی حداقل یک میلیمتر مربع (برای مدل‌های یخسازدار ۱/۵ میلیمتر مربع) باشد.

 **هشدار!** پریز سیار چند تایی (سیم رابط) یا منابع تغذیه قابل حمل را در پشت وسیله قرار ندهید.

● در صورتیکه دوشاخه دستگاه پس از نصب در دسترس نباشد، می بایست پیش بینی‌های لازم اعمال شود تا بتوان دستگاه را در مواقع ضروری قطع نمود. (برای مثال فیوز، مدارشکن، سوئیچ ایمنی قطع جریان و ...)

 پیش از شروع به کار اولیه، به پلاک مشخصات دستگاه (داخل کابین) مراجعه کرده و مطمئن شوید که مقادیر ولتاژ و شدت جریان مربوطه مطابق با مقادیر جریان برق موجود در محل نصب می باشند.

برای مثال: 220V ... 240 ~ 50 Hz (یعنی جریان متغیر ۲۲۰ تا ۲۴۰ ولتی و ۵۰ هرتزی)

⚠️ **اخطار** - برای جلوگیری از خطر الکتریسیته ساکن، در صورتیکه رابط اتصال برق این دستگاه آسیب دیده باشد، بایستی آن را توسط نمایندگی خدمات مشتری ما و یا فردی که دارای تجربیات و توانایی های مشابه می باشد، تعویض نمود.

- چنانچه کابل تغذیه صدمه ببیند، می بایست توسط تعمیرکار مجاز شرکت جایگزین گردد.
- این وسیله توسط افراد (از جمله کودکان) با ناتوانی فیزیکی، حسی یا عقلی و یا افراد بی تجربه و نا آگاه، مورد استفاده قرار نگیرد.
- از بازی کردن کودکان با این وسیله خودداری شود.

⚠️ **اخطار** - تحت هیچ شرایطی دستگاه نبایستی به پریزهای صرفه جویی کننده در مصرف انرژی و یامبدل های AC-DC که مستقیماً به جریان ۲۲۰ ولتی متغیر وصل می شوند متصل گردد (مثلاً دستگاه های خورشیدی، شبکه های کشتی)

شروع به کار اولیه

- دو شاخه دستگاه را به پریز برق متصل کنید.
- ابتدا محصول خود را در مدت ۵ دقیقه چک می کنید و بعد شروع به کار می کند.

شهباز سرویس

⚠️ **اخطار** - توجه داشته باشید که پس از روشن کردن دستگاه به منظور باز گذاری آن می بایست صبر کنید تا دستگاه به دمای مطلوب رسیده باشد. shahbazservice.com

i از نظر علم تغذیه، دمای ۱۸- درجه سانتیگراد بایستی بعنوان دمای نگهداری مواد غذایی منجمد در نظر گرفته شود. پس با توجه به شرایط آب و هوایی پس از قراردادن مواد غذایی داخل کابین، حالتی را برای دستگاه انتخاب کنید (با کلید های تنظیم و تصحیح دما) که دمای داخلی کابین به طور میانگین ۱۸- درجه سانتیگراد باشد.

خاموش کردن دستگاه به مدت طولانی

در صورتیکه تصمیم دارید برای مدت طولانی از دستگاه استفاده نکنید:

- ۱- دستگاه را از منبع برق جدا کنید.
- ۲- یخ محفظه یخساز را خارج کنید و دستگاه را کاملاً خشک و تمیز نمایید.
- ۳- درب را برای جلوگیری از تجمع بوهای نامطبوع نیمه باز بگذارید.

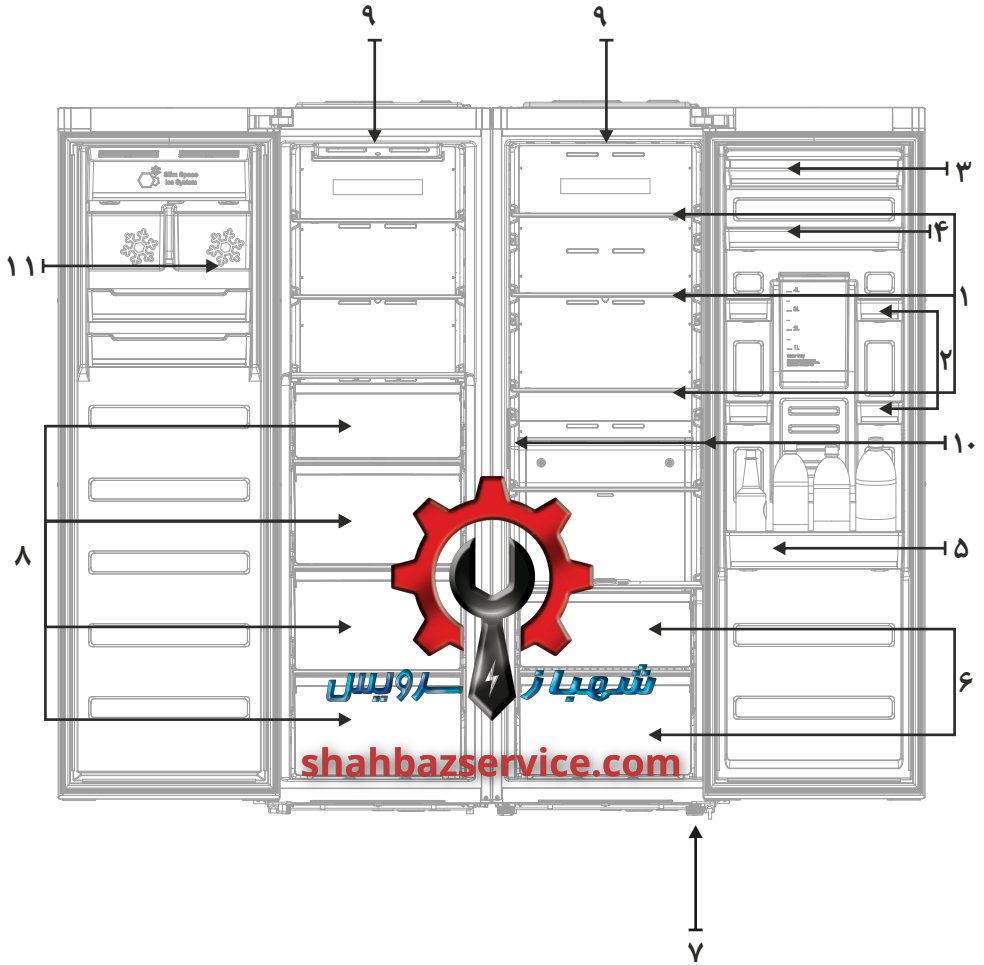

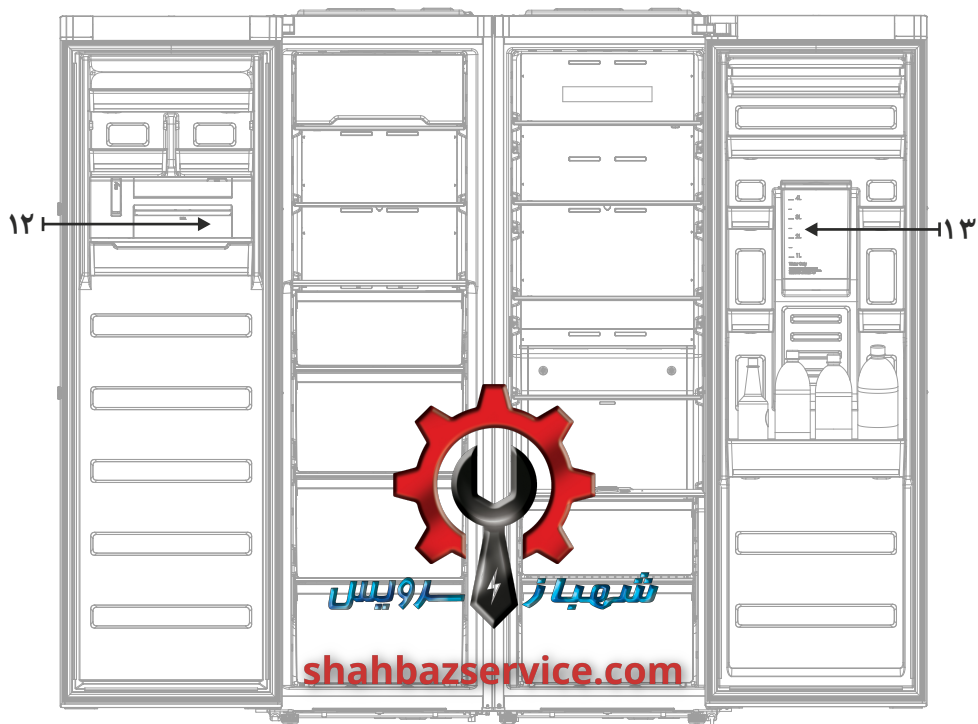

این طبقه ثابت و دارای شیشه سکوریت می‌باشد.	طبقه ثابت یخچال	۱
برای قراردادن اقلام با حجم و ارتفاع کوچک مورد استفاده قرار می‌گیرد.	محفظه کوچک روی درب	۲
برای قراردادن اقلام دارویی مورد استفاده قرار می‌گیرد.	جادارویی	۳
برای قراردادن اقلام با حجم و ارتفاع متوسط مورد استفاده قرار می‌گیرد.	بطری گیر متوسط	۴
برای قراردادن اقلام با حجم و ارتفاع بزرگ مورد استفاده قرار می‌گیرد.	بطری گیر بزرگ	۵
سبدهای جا میوه‌ای قابلیت تنظیم رطوبت برای نگهداری میوه و سبزیجات می‌باشند.	کشوی جامیوه‌ای	۶
این پیچ جهت تراز کردن محصول به‌کار می‌رود.	پیچ تنظیم ارتفاع	۷
برای قرار دادن مواد غذایی مورد استفاده قرار می‌گیرد.	سبد فریزر	۸
در هنگام باز کردن درب یخچال و فریزر این چراغ روشن می‌شود.	چراغ کابین یخچال و فریزر	۹
در هنگام باز کردن درب یخچال و فریزر این چراغ روشن می‌شود.	چراغ روشنایی یخچال	۱۰
این سینی زیر مجموعه از قرار در داخل یخچال می‌باشد.	سبد ذخیره یخ اتومات	۱۱
این سینی زیر مجموعه یخچال و فریزر است که در داخل یخچال می‌باشد.	سبد ذخیره یخ دستی	۱۲
محل ذخیره آب	مخزن آب‌ریز	۱۳



shahbazservice.com

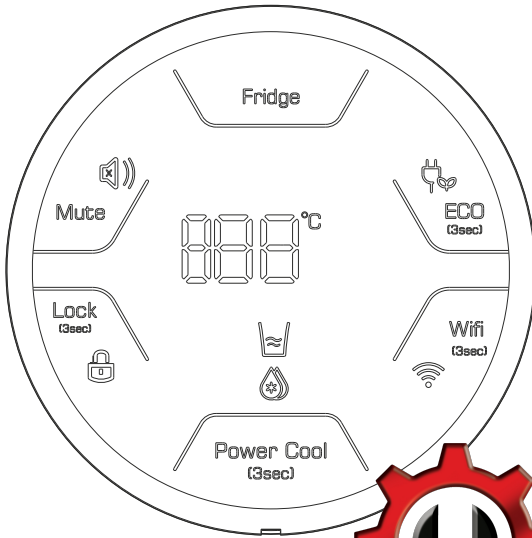

نمایشگر یخچال



شهباز سرویس

shahbazservice.com

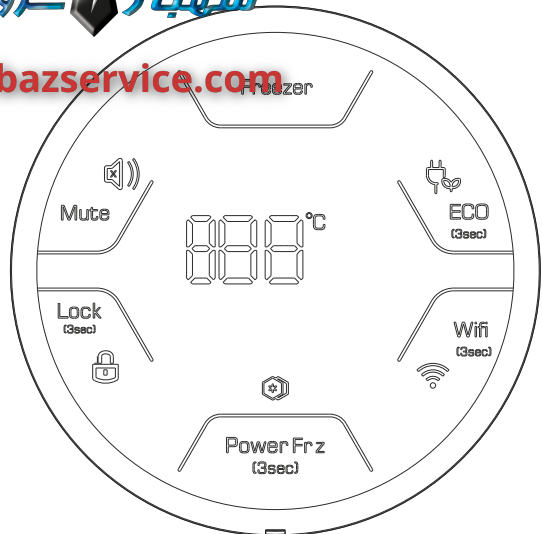

نمایشگر فریزر بدون یخساز

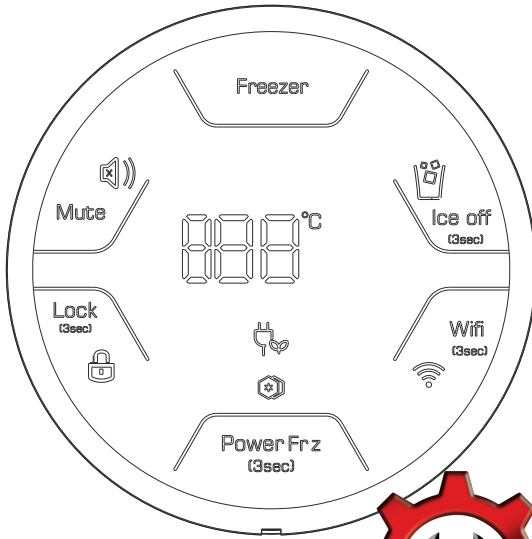



نمایشگر فریزر
با یخساز

راهنمای استفاده از برد کنترل

۱- **Lock (3sec)**: با لمس این کلید به مدت ۳ ثانیه، قلمبه کلیدی نمایشگر فعال یا غیر فعال می‌شوند. پس از فعال یا غیر فعال شدن، نماد  روشن می‌شود.

shahbazservice.com

۲- **Mute (3sec)**: با لمس این کلید آلارم بی‌صدا یا فعال می‌شود. پس از فعال شدن، نماد  روشن می‌شود و پس از بی‌صدا شدن نماد  روشن می‌شود در صورت بروز خطا به رنگ قرمز چشمک زن در می‌آید.

۳- **Ice On/Off (3sec)**: با لمس این کلید به مدت ۳ ثانیه می‌توان یخساز در محصولات دارای یخساز را فعال یا غیر فعال نمود. پس از فعال شدن، نماد  روشن می‌شود.

۴- **Power Cool (3sec)**: با لمس این کلید به مدت ۳ ثانیه حالت سرمایش سریع یخچال فعال می‌شود. پس از فعال شدن نماد  روشن می‌شود. این نماد در هنگام دیفراسست یخچال به رنگ آبی در می‌آید و چشمک می‌زند.

۵- **Power Frz (3sec)**: با لمس این کلید به مدت ۳ ثانیه حالت سرمایش سریع فریزر فعال می‌شود. پس از فعال شدن نماد  روشن می‌شود. این نماد در هنگام دیفراسست فریزر به رنگ آبی در می‌آید و چشمک می‌زند.

۶- **Wifi (3sec)**: با لمس این کلید به مدت ۳ ثانیه می‌توان اتصال **Wifi** را فعال یا غیر فعال نمود. پس از فعال شدن نماد  روشن می‌شود. (فعلاً در این محصول غیر فعال می‌باشد)

۷- **Fridge** : با لمس این کلید می توان دمای یخچال را تنظیم نمود.

۸- **Freezer** : با لمس این کلید می توان دمای فریزر را تنظیم نمود.

۹- **Ice On/Off + Wifi** : با لمس همزمان این دو کلید می توان زمان آبریزی یخساز را در محصولات دارای یخساز تنظیم نمود. قابل ذکر است فشار آب ورودی محصول در نقاط مختلف شهر متفاوت می باشد و این موضوع می تواند در سایز یخ های تولیدی تغییر ایجاد کند که با تغییر زمان آبرگیری شیر برقی یخساز می توان این مشکل را برطرف نمود.

۱۰- **ECO** : با لمس این کلید به مدت ۳ ثانیه حالت اقتصادی در یخچال فعال می شود. پس از فعال شدن نماد روشن می شود.

۱۱- **Freezer+ Mute + Ice On/Off** : با لمس همزمان این سه کلید می توان وضعیت کم مصرف را در محصولات دارای یخساز فعال نمود، پس از فعال شدن نماد روشن می شود.

۱۲- **Freezer + Mute** : با لمس همزمان این دو کلید برای کابین فریزر قابل مشاهده است.

۱۳- **Fridge + Mute** : با لمس همزمان این دو کلید، دمای کابین یخچال قابل مشاهده است.

shahbazservice.com

خارج کردن طبقات شیشه ای یخچال

ابتدا جلوی طبقه شیشه ای را مطابق تصویر کمی بالا داده تا قفل حرکتی طبقه آزاد گردد، سپس طبقه را به سمت بیرون بکشید.

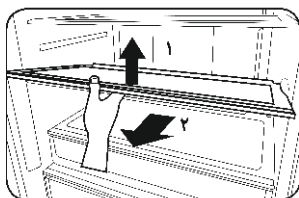

خارج کردن کشوها

مطابق تصویر، کشو را به سمت خود بیرون کشیده و سپس از جای خود خارج کنید، در هنگام خارج کردن کشوها، استپ تعبیه شده مانع خروج کامل کشوی جامپوه ای می شود که با حرکت دورانی به سمت بالا می توانید کشو را آزاد و بیرون آورید.

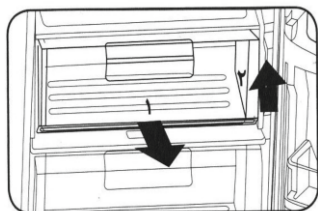

اگر قصد دارید ظرفها یا مواد بسته بندی شده با ارتفاع بلندتر از سبدهای فریزر را در فریزر نگهداری کنید، می توانید با خارج کردن سبدها یا شیشه های طبقات، به فضای بیشتری دسترسی پیدا کنید. **نحوه استفاده از کشوهای جامپوه ای**

بر روی محفظه بالایی کشوهای جامپوه ای و سبدهای فریزر، یک چرخه تنظیم گردش هوا قرار گرفته است (مطابق تصویر زیر) که می توانید جهت تنظیم میزان رطوبت مناسب مواد غذایی تازه را مرتبط قرار دهید.

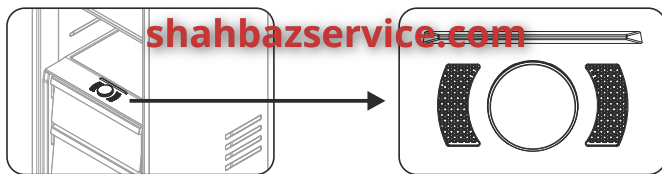

خارج کردن شلف روی درب

مطابق تصویر، محفظه ها و بطری گیرها را به سمت بالا هدایت کرده تا از محل نصب خارج گردند. برای نصب مجدد، همین مرحله را به شکل معکوس انجام دهید.

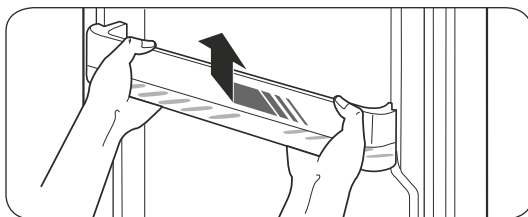

تعویض لامپ کابین فریزر

احتیاط! تعویض چراغ می‌بایست توسط سرویسکار مجاز شرکت انجام شود. 

مطابق شکل، طلق LED را از جای خود خارج کنید.
سپس LED را از جای خود خارج کرده و سوکت را جدا نموده و
LED جدید را جایگزین نمایید و مجدداً طلق را در جای خود مونتاژ نمایید.

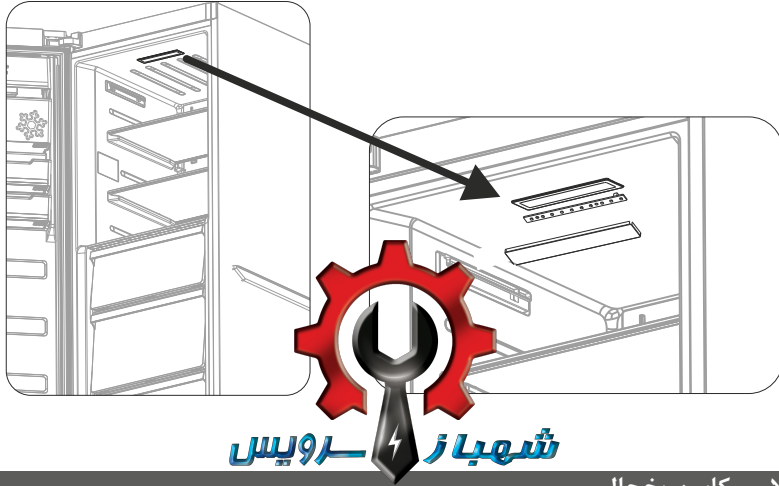

shahbazservice.com

تعویض لامپ کابین یخچال

طلق LED را از قاب جدا کرده و لامپ LED را بیرون بیاورید، سوکت
را جدا کرده و با لامپ LED جدید تعویض نمایید.

احتیاط! تعویض چراغ می‌بایست توسط سرویسکار
مجاز شرکت انجام شود. 

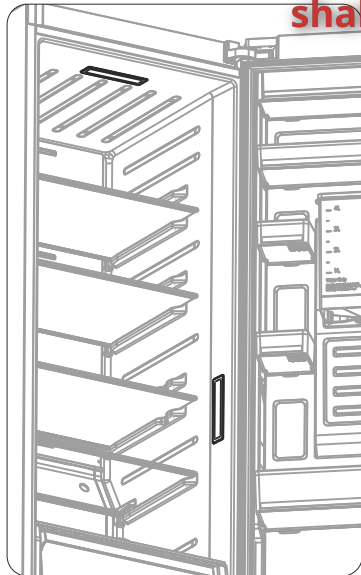

نحوه اتصال شیلنگ های آبریز و یخساز

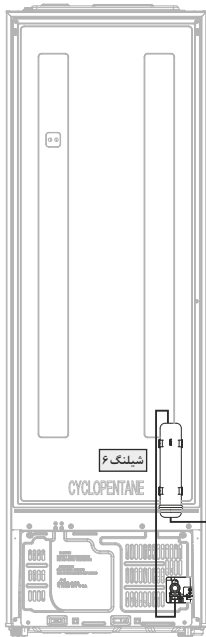

⚠ هشدار: فقط به شبکه آب آشامیدنی متصل شود.

⚠ هشدار! جهت اتصال یخچال یا فریزر به آب شهری ،

حداقل فشار آب باید 200,000 پاسکال (2 bar)

و حداکثر فشار آب باید 400,000 پاسکال (4 bar) باشد .

● جهت اتصال به آب شهری حتما از شیلنگ های داخل محصول یا شیلنگ نو استفاده کنید.

● برای نصب شیلنگ های محصول، شیر فلزی موجود در محصول را به با شیلنگ شماره ۶ مطابق شکل به فیلتر آب و فیلتر آب را به خروجی آب شهر وصل کنید.



● هر شش ماه یکبار فیلتر آب تعویض گردد

نحوه پر کردن تانک آبریز

شهباز سرویس

مطابق تصویر ابتدا بطری گیر را از جای خود خارج کرده و سپس مخزن آبریز را فقط با آب پر کرده و در نهایت بطری

shahbazservice.com

گیر را در محل خود قرار دهید.

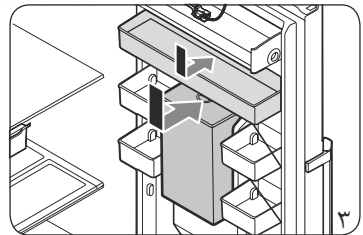
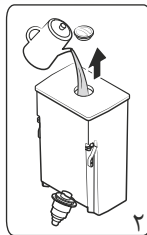
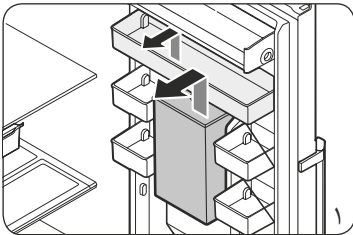

قفل پدال آبریز

بر روی آبریز روی درب یخچال یک ضامن قرار دارد که با جابجایی آن به چپ و راست مطابق راهنمای موجود، پدال آبریز قفل یا باز می شود.

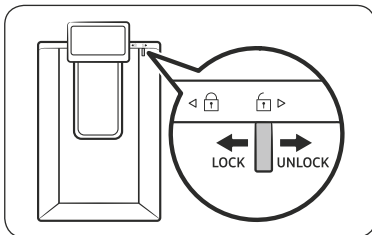

یخساز اتوماتیک

سیستم یخساز مجهز به سنسور دما بوده و عملکرد آن پس از رسیدن برودت لازم، به صورت اتوماتیک انجام می‌گردد. بهترین حالت یخساز در دمای ۱۸- درجه سانتیگراد انجام می‌گیرد. در صورت گرم بودن داخل محفظه (اضافه کردن مواد غذایی جدید، باز و بسته کردن مکرر درب، قرار دادن مد کاری گرم تر از ۱۸- درجه سانتیگراد یا...) میزان یخساز کاهش می‌یابد.

پس از نصب فریزر برای اولین بار کلیه لوله‌ها خالی از آب بوده که این امر موجب تاخیر در ساختن یخ پس از نصب اولیه می‌گردد.

چنانچه قصد مسافرت دارید و یا مدت طولانی از یخساز استفاده نمی‌کنید، جهت جلوگیری از نشتی احتمالی آب یا هرگونه مشکل دیگری، شیر آب را ببندید و یخساز را خاموش کنید.

۱- چنانچه برای مدتی از یخساز استفاده نکنید یخ‌ها ممکن است به یکدیگر بچسبند و به شکل یک توده بکپارچه تبدیل شوند در این صورت باید یخ‌ها را از مخزن خارج نمایید.

۲- چنانچه رنگ یخ‌ها تغییر کرده است سریعاً با خدمات پس از فروش تماس بگیرید.

۳- توجه نمایید چنانچه دستگاه به دلیل تفاوت فشار آب در مناطق مختلف قالب های یخ کوچک درست می‌کند و

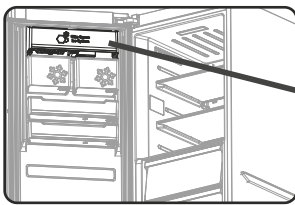

یا قطعات یخ به یکدیگر می‌چسبند، باید مقدار

سطح آب در داخل یخساز کنترل شده و تنظیم

گردد.

می‌توانید با نمایندگی مجاز شرکت تماس بگیرید.

shahbazservice.com

یخساز دستی

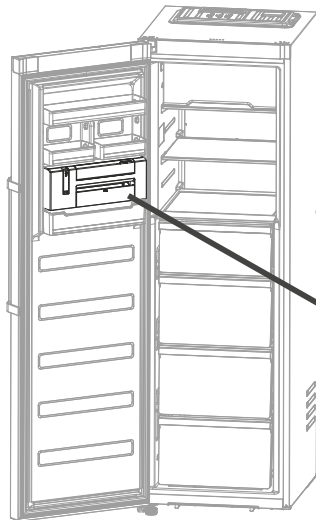

سینی یخ را به آرامی به سمت بالا بکشید و آن را بردارید.

سینی را تا حداکثر سطح علامت زده شده در پشت سینی پر کنید.

سینی را به داخل نگهدارنده بلغزانید و مراقب باشید که آب پراکنده نشود.

صبر کنید تا قالب‌های یخ ایجاد شود.

سیس مطمئن شوید که محفظه نگهداری قالب‌های یخ در زیر سینی قالب‌های

یخ قرار داده شده باشد. در غیر این صورت آن را سر جایش بلغزانید.

اهرم را در جهت عقربه ساعت محکم بپیچانید تا سینی کمی بچرخد.

قالب های یخ در محفظه نگهداری می‌افتند.

محفظه نگهداری بدین صورت بردارید:

- قدری بلند کنید.

- به سمت خود بکشید.

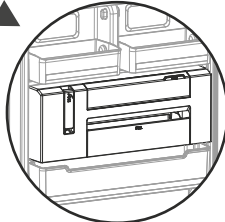

صداهای ذیل مشخصه های معمول دستگاه سردساز می باشند:

● **کلیک ها**

هر زمان که کمپرسور روشن و یا خاموش می شود، صدای کلیک شنیده می شود.

● **اغتشاش صوتی**

به محض اینکه کمپرسور به کار می افتد شما می توانید صدای این اغتشاش صوتی را بشنوید.

● **صدای شبیه به جوشیدن / ریزش مایعات**

زمانی که ماده سردکننده در داخل لوله مویی جریان پیدا می کند، شما می توانید صدای جوشیدن مایعات/ریزش مایعات را بشنوید. حتی پس از آنکه کمپرسور خاموش شده باشد نیز این صدا ها ممکن است ادامه داشته باشند.

● **صدای گردش هوا**

دستگاه تهویه جریان هوایی ایجاد می کند که در نتیجه این عمل ، ممکن است صدایی به گوش برسد.

● **صدای دیفراست**

صدایی که گاهی اوقات در هنگام ذوب برفک به گوش می رسد.

● **گرمای قسمت های جانبی :**

گرمای قسمت بیرونی محصول و دور درب برای عملکرد محصول بوده و طبیعی است.



shahbazservice.com

تمیز کردن و نگهداری

به دلایل بهداشتی قسمت داخلی دستگاه و نیز متعلقات داخلی آن، بایستی به صورت منظم تمیز شوند. برای اینکه دمای مواد درون فریزر تا پایان تمیز کردن دستگاه حفظ شود به روش پیشنهادی زیر عمل کرده و سپس دستگاه را تمیز نمایید:

۱- حالت سوپر فریزر را حدود ۴ ساعت قبل از تمیز کردن فعال کنید تا مواد غذایی منجمد بتوانند حفاظ سرمایی مناسبی به دور خود ایجاد کنند.

۲- مواد غذایی منجمد را برداشته، آن‌ها را در چندین لایه روزنامه بپوشانید و در مکانی خنک، مثلاً داخل کابین یخچال نگهداری کنید.

۳- در طول مدت تمیز کردن، دستگاه نباید به جریان برق متصل باشد. (خطر برق گرفتگی) پیش از تمیز کردن، دستگاه را خاموش کرده و دو شاخه را از پریز جدا کنید و یا اینکه فیوز را قطع کنید.

■ هرگز دستگاه را با تمیز کننده هایی که بخار آب از خود منتشر میکنند، تمیز نکنید. رطوبت می تواند با تجمع در اجزای الکتریکی، خطر برق گرفتگی ایجاد نماید! آب داغ می تواند به قسمت های پلاستیکی آسیب وارد نماید.

■ برای شستشوی بدنه داخلی محلولی از یک لیتر آب نیمه گرم تهیه کرده و با استفاده از یک اسفنج نرم کابین های داخلی را شستشو دهید.



شهباز سرویس
shanzbazservice.com

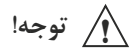

توجه!

■ از شستن دستگاه با مواد قلیایی یا اسیدی و پودرهای شستشوی خودداری کنید.
 ■ محلول های آلی می توانند به قسمت های پلاستیکی دستگاه صدمه وارد کنند. (مانند آب لیمو)
 ■ از هیچگونه تمیز کننده و اجسام زبر مانند اسکاچ یا سیم ظرف شویی استفاده نکنید.
 ۴- پس از تمیز کردن، داخل و بیرون کابین را خشک کنید و تمامی متعلقات دستگاه را مجدداً در جای خود قرار دهید.

۵- از اسپری در نزدیکی محصول استفاده نکنید، استفاده از اسپری می تواند باعث آتش سوزی یا انفجار شود.
 ۶- هرگز مواد فرار و یا آتش زا از قبیل بنزین، تینر، الکل و یا سایر مواد قابل اشتعال را در داخل محصول نگهداری نکنید، نگهداری هر یک از این مواد باعث انفجار می شود.

۷- در مواقعی که تصمیم دارید از دستگاه به مدت طولانی استفاده ننمائید، پس از تمیز کردن، درک ها و درب اصلی دستگاه را به حالت نیمه باز قرار دهید. این عمل از بو گرفتن کابین جلوگیری می کند.

۸- جهت تمیز کردن لاستیک دور درب (گسکت) از یک اسفنج تمیز یا دستمال نرم و یک ماده شوینده ملایم در آب گرم استفاده کنید.

۹- تجمع گرد و غبار در داخل کندانسور (لوله های سیاه رنگ پشت دستگاه) موجب افزایش مصرف انرژی می شود. حداقل سالی یک مرتبه با استفاده از یک برس و یا جارو برقی به دقت، تمیز کنید.

- لطفاً ظرفیت انجماد نشان داده شده بر روی پلاک مشخصات را رعایت کنید. ظرفیت انجماد حداکثر میزان مواد تازه ای که می توان ظرف مدت ۲۴ ساعت منجمد کرد را نشان می دهد.
- مواد غذایی که یخ آن ها آب شده و مورد فرآوری دیگری قرار نگرفته اند (مثلاً پخته نشده اند) را نمی توان تحت هیچ شرایطی برای بار دوم منجمد کرد.
- تمامی مواد غذایی بایستی پیش از انجماد به صورت عاری از هوا بسته بندی شوند تا خشک نشده و یا طعم خود را از دست ندهند و همچنین موجب خراب شدن طعم مواد غذایی منجمد دیگر نشوند.
- مواد غذایی بسته بندی شده را در داخل محفظه ها و یا کشوها قرار دهید. مواد غذایی غیر منجمد را نمی توان در تماس با مواد غذایی منجمد قرار داد در این صورت ممکن است مواد غذایی منجمد شروع به ذوب شدن کنند.

سیستم کنترل دستگاه زمان پایان کار را نمایش می دهد. اگر نمایشگر را به صورت خاموش می کند. شما می توانید کارکرد سرما را با بستن در و بستن در را به صورت دستی از طریق فشار دادن مجدد دکمه سوپر پایان دهید.



برای انجماد غیر معمول مواد غذایی (بیش از ارتفاع کشوهای فریزر)، کشوهای دستگاه به صورت منفرد قابل برداشتن هستند.

shahbazservice.com

- موارد ذیل برای بسته بندی مواد غذایی منجمد حائز اهمیت می باشند:
 - استفاده از کیسه های بسته بندی های پلی اتیلنی
 - قوطی های حلبی مخصوص برای مواد غذایی منجمد
 - فویل های آلومینیومی بسیار ضخیم و قوی
- گیره های پلاستیکی، تسمه های لاستیکی و یا نوار چسب برای آب بندی کیسه های بسته بندی مناسب می باشند.
- کیسه های بسته بندی مواد غذایی را پیش از بستن درب آن، از هوا خالی کنید به دلیل آنکه هوا، خشک شدن مواد منجمد را تقویت می کند.
- بسته های مواد غذایی را به شکل مسطح در آورید، چون اینگونه بسته ها زودتر منجمد می شوند.
- قوطی های حلبی برای نگهداری مواد غذایی منجمد را به صورت لب به لب از مایع پر نکنید زیرا مایعات در طی انجماد منبسط شده و امکان سرریز آن ها وجود دارد.

روش انجماد بعضی از مواد غذایی در فریزر 

میوه‌ها را می‌توان به سه روش منجمد نمود. قبل از انجماد به این نکته توجه کنید:

میوه‌ها را قبل از منجمد کردن خوب بشوئید و خشک کنید. میوه‌های هسته دار را از هسته جدا کنید.

۱- میوه‌ها را در سینی یا بشقاب بافاصله از هم قرار داده به مدت یک شب داخل فریزر قرار دهید تا جداگانه یخ ببندند. پس از آن در ظرف یا پاکت پلاستیکی ریخته و در فریزر نگهداری کنید. هر نوع میوه به جز موز را می‌توانید با این روش منجمد کنید.

۲- بعضی از میوه‌ها را می‌توان با مخلوط کردن شکر به آن منجمد کرد. به این ترتیب که برای هر کیلو میوه یک فنجان شکر در نظر گرفته و میوه را در شکر بغلتانید و در ظرف دردار بریزید ولی سر ظرف خالی بماند. میوه‌هایی نظیر توت، توت فرنگی، شاه‌توت، تمشک، آلبالو و گیلاس را به این روش می‌توان فریز کرد.

۳- روش دیگر اینکه می‌توانید میوه‌ها را در شربت قند متوسط یا غلیظ بریزید توجه داشته باشید که این مخلوط بایستی روی میوه‌ها را بگیرد و سر ظرف کمی خالی باشد سپس ظرف را داخل فریزر قرار داده، نگهداری کنید.

نگهداری مواد منجمد 

پیش از پر کردن محفظه دستگاه با مواد غذایی، دمای داخل کابین بایستی به ۱۸- درجه سانتیگراد رسیده باشد. 

- تنها مواد غذایی بسته‌بندی شده را در دستگاه نگهداری کنید. مواد غذایی خشک نشده و یا طعم خود را از دست ندهند و موجب خراب شدن طعم مواد غذایی منجمد دیگر نشوند.
- لطفاً حداکثر زمان‌های نگهداری و تاریخ انقضای مصرف مواد غذایی منجمد را رعایت کنید.
- بر روی بسته‌های مواد غذایی بر جسیسی حاوی اطلاعاتی نظیر تاریخ، نوع مواد غذایی و ... نصب کنید تا در هنگام مصرف و انتخاب بسته‌ها، آنهائیکه تاریخ قدیمی‌تری دارند زودتر مورد استفاده قرار گیرند و انتخاب بسته‌ها نیز به سهولت و در اسرع وقت انجام گیرد.
- بهترین عملکرد وقتی حاصل می‌شود که تقریباً از تمامی حجم مفید کابین به یکسان استفاده شود.
- از گستردن نایلون یا کاغذ بر روی طبقات یا سبدها خودداری نمایید زیرا از گردش هوا داخل کابین جلوگیری می‌کند.

قرارگیری و کارکرد طولانی مدت این محصول در شرایط هوای سرد با دمای کمتر از ۱۶° درجه سانتی‌گراد مجاز نیست، زیرا ممکن است علاوه بر آسیب رسیدن به کمپرسور و اختلال در عملکرد سیکل تبرید، باعث کارکرد کم کمپرسور و گرم شدن محفظه فریزر گردد. 

نکات مربوط به صرفه جویی در مصرف انرژی

- دستگاه را در نزدیکی شعله گازها، رادیاتورهای حرارتی و یا دیگر منابع گرمایی قرار ندهید. دمای بالای محیط موجب کارکرد طولانی تر و بیشتر کمپرسور می شود.
- جریان هوای کافی و خروجی موجود در قسمت پایینی دستگاه و در پشت دیواره دستگاه را چک نموده و از آنها مطمئن شوید. هرگز منافذ تهویه هوا را نپوشانید.
- مواد غذایی گرم را در داخل دستگاه قرار ندهید. ابتدا بگذارید با دمای محیط هم دما شوند و سپس آنها را به درون دستگاه انتقال دهید.
- درب دستگاه را برای مدت زمان طولانی باز نگذارید.
- برودت داخل کابین را بیشتر از حد لازم پایین نیاورید.
- مواد غذایی منجمد را قبل از استفاده، در داخل کابین یخچالتان قرار دهید تا یخ آنها ذوب شود. در نتیجه این عمل از سرمای حاصله از مواد غذایی منجمد برای خنک کردن داخل یخچال استفاده خواهد شد.
- همواره کندانسور موجود در پشت دستگاه را تمیز نگهدارید.
- در هنگام قطع برق سعی شود درب کابین باز نشود. اگر دمای مواد غذایی داخل کابین به حد چشمگیری افزایش می یابد.
- تا حد امکان مواد غذایی را بصورت مجزا و هم به انواع آنها در کشوها نگهداری کنید. در نتیجه این عمل، شما مدیریت بهتری بر کشوهای فریزر داشته و زمان کمتری را برای مدت طولانی جلوگیری می کنید که منجر به صرفه جویی در مصرف انرژی می گردد.



shahbazservice.com

برفک زدایی

در سیستم بدون برفک (نوفراست) انجماد مواد غذایی به گونه ای است که نگهداری مواد غذایی منجمد یا انجماد مواد غذایی تازه را بوسیله گردش هوای سرد ممکن می سازد. توسط سیستم تهویه، هوای خنک در کل کابین جابجا شده و باعث می شود که هوای خنک داخل کابین دارای نوسانات حرارتی بسیار پائینی باشد تبخیر کننده (اوپراتور) در مواقع لزوم بصورت خودکار از برفک زدوده خواهد شد. آب حاصل از برفک زدایی به بیرون از کابین هدایت شده و در موتورخانه دستگاه از طریق گرمای ایجاد شده توسط کمپرسور، تبخیر می شود. بنابراین، دستگاه و مواد غذایی منجمد آن همواره تازه و عاری از یخ خواهند بود. انجام عمل برفک زدایی بصورت دستی مورد نیاز نمی باشد.

مدت زمان نگهداری برخی از مواد غذایی در کابین یخچال یا فریزر را در جدول زیر می‌توانید مشاهده نمائید :

مدت زمان نگهداری در کابین فریزر	مدت زمان نگهداری در کابین یخچال	نوع مواد غذایی
لبنیات		
-----	۵-۷ روز	شیر تازه
-----	۱-۲ هفته	شیرپرچوب
-----	۳ تا ۵ روز	خامه
-----	۷ روز	ماست و پنیر محلی
۹ ماه	۲ هفته	کره
-----		شیر بسته بندی که بسته بندی آن باز شده
۲ ماه		بستنی
		
shahbazservice.com		
۸-۱۲ ماه	۷ تا ۱۰ روز	سیب
۸-۱۲ ماه	۳-۵ روز	زرد آلو-هلو-گلابی-آلوچه-شلیل
۸-۱۲ ماه	-----	موز
۴-۶ ماه	۲ هفته	انواع مرکبات
۴-۶ ماه	۳-۵ روز	کیوی
۸-۱۲ ماه	۳-۵ روز	خریزه و هندوانه
۴-۶ ماه	۲-۳ روز	آناناس

مدت زمان نگهداری در کابین فریزر	مدت زمان نگهداری در کابین یخچال	نوع مواد غذایی
انواع گوشت		
۶-۱۲ ماه	۳-۵ روز	گوشت گاو و گوساله
۹-۱۲ ماه	۱-۲ روز	گوشت مرغ
۱۲ ماه	-----	گوشت مرغ منجمد
۳-۴ ماه	۱-۲ روز	دل و جگر مرغ
۳-۴ ماه	۱-۲ روز	گوشت پخته آب پز
۱-۶ ماه	۱-۲ روز	سوسیس
۳-۶ ماه	۱-۲ روز	انواع ماهی
		
۸-۱۲ ماه	۱-۲ روز	هویج - چغندر
۸-۱۲ ماه	۱ هفته	گوجه - کرفس - کلم - لوبیاسبز
-----	۱ هفته	کاهو
۸-۱۰ ماه	۲-۵ روز	انواع سبزیجات خام
۸-۱۲ ماه	۱-۲ روز	قارچ
۴-۶ ماه	-----	نان

shahbazservice.com

مقررات و استانداردها

این دستگاه برای استفاده خانگی طراحی شده و مطابق با استانداردهای مربوطه تولید شده است. پیش بینی‌های لازم مطابق با مقررات و قوانین ایمنی استاندارد ملی ایران در تولید این دستگاه مورد توجه قرار گرفته است.

اصطلاحات فنی

● مبرد (سردکننده)

سیالاتی که برای سرد کردن مورد استفاده قرار می‌گیرند اصطلاحاً سرد کننده خوانده می‌شوند. آنها دارای نقطه جوش نسبتاً پائینی هستند، آن قدر که گرمای مواد غذایی در داخل دستگاه سردساز می‌تواند موجب جوش آمدن و یا تبخیر آنها بشود.

● سیکل تبرید (مدار سرد کننده)

سیستم چرخشی آب بندی شده که در آن ماده سرد کننده وجود دارد. مدار سرد کننده برای بیشتر قسمت‌ها از یک تبخیر کننده، کمپرسور، کندانسور و لوله کشی‌های مربوطه تشکیل شده است.

● اواپراتور (تبخیر کننده)

سرد کننده در داخل اواپراتور تبخیر می‌شود. همان‌طور که می‌دانیم، مواد سرد کننده برای تبخیر نیاز به گرما دارند. گرما از داخل کابین دستگاه جذب شده و در نتیجه مواد تبخیر می‌شوند.

● کمپرسور

کمپرسور همانند یک صندوقچه کوچک می‌باشد. توسط موتور الکتریکی تغذیه شده و در پشت دستگاه (موتور خانه) مستقر است. کمپرسور مواد سرد کننده بخار شده را از داخل تبخیر کننده جذب می‌کند آنها را متراکم نموده

و به‌درون کندانسور وارد می‌کند. shahbazservice.com

● کندانسور

کندانسور معمولاً بشکل شبکه می‌باشد. ماده سرد کننده متراکم شده از کمپرسور در داخل کندانسور بصورت مایع در می‌آید. بنابراین گرما آزاد می‌شود که این گرما در هوای محیط در سطح کندانسور آزاد می‌شود. کندانسور در خارج از دستگاه و معمولاً در پشت آن قرار دارد.

عیب یابی اولیه دستگاه

شاید کارکرد ناصحیح دستگاه بوسیله خطایی کوچک ایجاد شده باشد که شما می‌توانید خودتان آن را با دستورالعمل‌های ذیل تصحیح کنید.

⚠️ اخطار - تعمیرات بر روی دستگاه تنها توسط پرسنل آموزش دیده و مجرب انجام شود. دستکاری توسط افراد ناوارد آموزش ندیده ممکن است آسیب اساسی به دستگاه وارد کند. لطفاً در صورت نیاز با قسمت خدمات مشتری ما برای انجام امور تعمیراتی تماس بگیرید.

شرح ایراد	دلایل احتمالی	راه حل
دستگاه کار نمی کند، نمایشگر On / Off و دما روشن نیستند.	دستگاه روشن نیست.	دستگاه را روشن کنید.
	دوشاخه به برق وصل نشده یا شل می باشد.	دوشاخه را به برق متصل کنید.
	فیوز پریده و یا معیوب است.	فیوز را چک کنید در صورت نیاز آن را تعویض کنید.
	سوکت جریان برق معیوب است.	کارکردهای ناصحیح جریان برق بایستی توسط برقکار تصحیح شوند.
	دما به درستی تنظیم نشده است.	لطفاً به بخش «تنظیم دما» مراجعه شود.
	درب به مدت طولانی باز مانده است.	تنها درب را به میزان لازم باز بگذارید.
دمای محفظه دستگاه ناکافی می باشد	ظرف مدت ۲۴ ساعت گذشته میزان زیادی از مواد غذایی گرم در داخل است.	دکمه Super Freeze (درفریزر) یا Super Cool (در یخچال) رافشار دهید.
	دستگاه نزدیک منبع گرما یا لوله های سرد است.	لطفاً به بخش «مکان نصب» مراجعه کنید.
در صورتیکه درب دستگاه به مدت بیش از ۴ دقیقه باز بماند، نور داخلی چشمک زده و سپس خاموش می شود.	این حالت معمول بوده و نقصی رخ نداده است.	لطفاً به «روشهای داخلی» در این بخش مراجعه کنید.
	شاید پس از جا زدن مجدد نوار درب، درب به خوبی آب بندی نشده است.	به دقت آب بندی درب را با یک ششوار دستی در نقاطی که عاری از هوا نیستند گرم کنید (گرم تر از حدود ۵۰ درجه نشود). در همان زمان، آب بندی درب را با دست شکل دهید به گونه ای که مجدداً بصورت مناسبی آب بندی شود.
روشنایی داخلی کار نمی کند	لامپ مربوطه معیوب است.	لطفاً به قسمت « تعویض لامپ » در این بخش مراجعه شود.
صدای آب	این صدا وقتی به گوش می رسد که آب به طور اتوماتیک وارد یخساز می شود.	



شهباز سرویس
shahbazservice.com

شرح ایراد	دلایل احتمالی	راه حل
صدای بالای کمپرسور	افزایش ظرفیت سردسازی به دلیل زدن کلید Super Freeze و یا وارد کردن حجم زیادی از مواد تازه و یا باز بودن درب.	زمانیکه حالت Super Freeze اتوماتیک قطع شود، صدا نیز کاهش می یابد، در صورت باز بودن درب آن را ببندید.
صدای ریختن یخ	یخساز به طور اتوماتیک یخها را به داخل مخزن میریزد. اگر صدا بسیار زیاد باشد ممکن است دستگاه تراز نباشد.	
صدای ناهنجار	دستگاه تراز نیست.	پایه های جلویی را مجدداً تنظیم کنید.
	دستگاه در تماس با دیوار و یا دیگر اشیاء می باشد.	دستگاه را کمی جابه جا کنید.
	قسمتی از پشت دستگاه، مثلاً یک لوله، در تماس با دیگر قسمت های دستگاه و یا دیوار می باشد.	در صورت نیاز بین لوله ها فاصله ایجاد کنید.
کمپرسور بلافاصله پس از فشار دادن دکمه Super Freeze یا Super Cool و یا پس از تغییر دادن تنظیمات دمایی شروع بکار نمی کند	این امری معمول بوده و اشکالی ندارد. پس از گذشت زمان کوتاهی شروع به کار می کند.	 <p>shahbazservice.com</p>
مخزن یخ خالی است. دستگاه تازه روشن شده است.	باید دمای داخل فریزر به ۱۸- رسیده باشد تا یخ ساخته شود.	
یخساز کار نمی کند	دمای فریزر به دلایلی بالا رفته است.	درجه فریزر را کاهش دهید تا سرما بیشتر شود و یخ ساخته شود.
	شیر آب اصلی باز نیست	شیر آب را باز کنید و اجازه بدهید تا یخ ساخته شود.
	یخساز خاموش است.	با دکمه های مربوط، یخساز را روشن کنید.
آب طعم و بوی بد می دهد	آب داخل مخزن مدت طولانی مانده است.	۷ لیوان از آب مخزن را دور بریزید تا آب تازه وارد مخزن شود.
	احتمال دارد دستگاه به آب سرد وصل نشده باشد.	دستگاه را به شیر آب سرد آشپزخانه وصل کنید.

خدمات مشتری

در صورتیکه در این دستورالعمل نمی‌توانید راه حلی برای برطرف کردن کارکرد ناصحیح دستگاه خود بیابید، لطفاً با قسمت خدمات مشتری ما تماس حاصل بگیرید. آدرس و شماره تلفن‌ها در برگه ضمیمه تحت عنوان لیست نمایندگان مجاز خدمات پس از فروش ارائه شده است.

انتخاب سفارش صحیح، تعویض قطعات یا سایر خدمات می‌تواند موجب صرفه جویی در هزینه‌های مربوط به ایاب و ذهاب و دیگر هزینه‌ها شود. به همین دلیل همواره اطلاعات ذیل را در مورد دستگاه خود ارائه دهید:

	نام دستگاه
	مدل دستگاه
	شماره سریال



این اطلاعات را می‌توانید در پلاک مشخصات موجود داخل کابین دستگاه بیابید. توصیه می‌شود که شما این اطلاعات را در محل‌های فوق وارد نمایید تا در صورت نیاز سهولت در گسترش باشند.

shahbazservice.com

کد خطا	المان	ردیف
F1	سنسور اوپراتور فریزر	۱
42	سنسور کابین فریزر	۲
E1	فن کابین فریزر	۳
H1	هیتر اصلی فریزر	۴
F5	سنسور یخساز	۵
C1	کمپرسور	۶
C2	خطای افت دما (نرسیدن دما به حد تعیین شده)	۷
L1	LED	۸
H5	پایان یافتن دیفراسست با زمان	۹
----	فن کندانسور	۱۰

کد خطا	المان	ردیف
F1	سنسور اوپراتور یخساز	۱
42	سنسور کابین یخساز	۲
E1	فن کابین یخساز	۳
C1	کمپرسور	۴
C4	خطای افت دما (نرسیدن دما به حد تعیین شده)	۵
L1 / L2 / L3	LED	۶





شهباز سرویس

shahbazservice.com



شهباز سرویس

shahbazservice.com



شهباز سرویس

shahbazservice.com